

Venha se preparar para o CPOR/NPOR

Somos o curso preparatório que
mais aprova alunos no processo
seletivo do CPOR/NPOR

QUERO ME PREPARAR

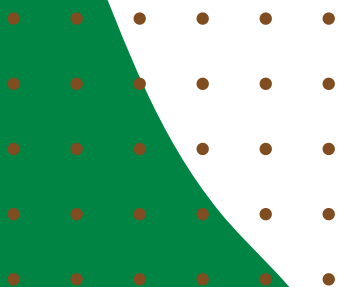

CPOR/SP E NPOR VINCULADOS

SELEÇÃO COMPLEMENTAR/ 2018

Exame Intelectual

Nome: _____

CAM: _____

Assinatura do Candidato:

Instruções ao Candidato

1. Confira a constituição da prova que deverá conter: **16 (dezesseis) páginas**, incluindo a capa.
2. A prova é constituída de **05 (cinco) questões**, sendo **40 (quarenta) itens** de múltipla escolha e uma redação.
3. Identifique com seu nome completo e número do CAM todas as páginas da prova.
4. As questões objetivas deverão ser respondidas no **cartão resposta** na última página da prova. Você deve escrever no espaço destinado a cada item, a letra que corresponde à resposta correta.
5. Só serão consideradas as respostas escritas à **caneta azul ou preta** no **cartão resposta**. As respostas a lápis não serão consideradas.
6. As questões de múltipla escolha contêm **apenas uma resposta correta**.
7. Os espaços em branco das folhas poderão ser usados como rascunho, porém, não serão avaliados.
8. A redação deverá ser confeccionada no espaço destinado na página número **15 (quinze)**.
9. A redação deverá ser realizada com **caneta azul ou preta**. Os textos escritos a lápis serão desconsiderados.
10. O tempo total de duração da prova é de **04 (quatro) horas**. Os 15 (quinze) minutos iniciais são destinados a tirada de dúvidas. O aplicador avisará quando faltarem 10 (dez) minutos para o término da prova.
11. Só inicie a prova mediante ordem.
12. Ao final da prova deixe-a sobre a mesa e levante o braço.
13. Aguarde algum membro da Comissão de Aplicação recolher a prova para que se retire da sala.
14. Não está autorizado retirar-se da sala de provas com este caderno de questões.
15. É expressamente proibido o contato verbal ou gestual com outro candidato. Não é permitida consulta a nenhum documento ou meio eletrônico. O candidato que incorrer em um desses casos, a critério da comissão de aplicação, poderá ter sua prova anulada, ficando com nota 0 (zero).
16. É proibido o uso de aparelhos celulares e relógios durante a execução da prova. O aparelho celular deverá ser desligado e depositado numa embalagem para isso destinada, juntamente como o relógio e outros objetos pessoais dispensáveis para a execução da prova. Esta embalagem será lacrada e colocada sob a carteira.
17. Somente após 2 horas a partir do início da prova será autorizada a saída dos candidatos.

Para uso do CPOR/SP e NPOR

	Escores	Grau
Grau Máximo	50	10,00
Parte Objetiva		
Redação		
Grau Final		

Instrutor que corrigiu a avaliação:

Nome: _____

1ª QUESTÃO – MATEMÁTICA

1. (EsSA-2014) Um hexágono regular está inscrito em uma circunferência de diâmetro 4 cm. O perímetro desse hexágono, em cm, é:

- (A) 4
- (B) 8
- (C) 24
- (D) 6
- (E) 12

2. (EsSA-2014) Qual é a área da circunferência inscrita num triângulo ABC cuja a área desse triângulo vale $12\sqrt{5} \text{ m}^2$ e cujas medidas dos lados, em metros, são 7, 8 e 9:

- (A) $5\pi \text{ m}^2$
- (B) $\sqrt{3}\pi \text{ m}^2$
- (C) $\sqrt{5}\pi \text{ m}^2$
- (D) $3/5\pi \text{ m}^2$
- (E) $12\pi \text{ m}^2$

3. (EsSA-2014) Em um treinamento de condicionamento físico, um soldado inicia seu primeiro dia correndo 800 m. No dia seguinte corre 850 m. No terceiro 900 m e assim sucessivamente até atingir a meta diária de 2.200 m. Ao final de quantos dias, ele terá alcançado a meta?

- (A) 31
- (B) 29
- (C) 27
- (D) 25
- (E) 23

4. (EsSA-2017) Uma pesquisa feita em uma organização Militar constatou que as idades de 10 militares eram: 25, 20, 30, 30, 23, 35, 22, 20, 30 e 25. Analisando essas idades, a média aritmética, a moda e a mediana, respectivamente, são:

- (A) 26, 30 e 25.
- (B) 26, 35 e 23.
- (C) 25, 23 e 30.
- (D) 23, 30 e 25.
- (E) 26, 30 e 35.

5. (PMSP-2017) Em uma sala havia 120 candidatos fazendo uma prova de certo concurso. Após uma hora do início da prova, $\frac{1}{5}$ dos candidatos foi embora. Após mais uma hora, 6 candidatos entregaram a prova e também saíram, e os candidatos restantes permaneceram até o horário limite estabelecido. Em relação ao número inicial de candidatos que havia na sala, aqueles que ficaram até o horário limite estabelecido correspondem a:

- (A) $\frac{1}{4}$
- (B) $\frac{1}{2}$
- (C) $\frac{1}{5}$
- (D) $\frac{3}{5}$
- (E) $\frac{3}{4}$

6. (PMSP-2017) Um comerciante possui uma caixa com várias canetas e irá colocá-las em pacotinhos, cada um deles com o mesmo número de canetas. É possível colocar, em cada pacotinho, ou 6 canetas, ou 8 canetas ou 9 canetas e, em qualquer dessas opções, não restará caneta alguma na caixa. Desse modo, o menor número de canetas que pode haver nessa caixa é:

- (A) 72.
- (B) 70.
- (C) 68.
- (D) 66.
- (E) 64.

7. (EsSA-2017) Em uma das OMSE do concurso da ESA, farão a prova 550 candidatos. O número de candidatos brasileiros natos está para o número de candidatos brasileiros naturalizados assim como 19 está para 3. Podemos afirmar que o número de candidatos naturalizados é igual a:

- (A) 80
- (B) 85
- (C) 75
- (D) 73
- (E) 70

8. (PMSP-2017) Uma peça de madeira tem o formato de um prisma reto com 15 cm de altura e uma base retangular com 6 cm de comprimento, conforme mostra a figura. Sabendo que o volume dessa peça é 720 cm³, a área da base é:

- (A) 40 cm².
- (B) 48 cm².
- (C) 44 cm².
- (D) 36 cm².
- (E) 52 cm².

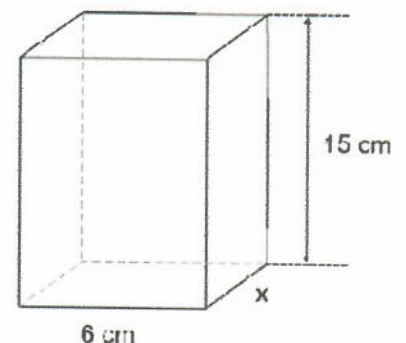

(Figura fora de escala)

9. (PMSP-2017) O gráfico mostra o número de unidades de certo produto vendidas nos meses de julho, agosto, setembro e outubro. Sabendo que a soma dos valores arrecadados com a venda desse produto nos meses de julho e de setembro foi R\$ 840,00 e que o valor arrecadado com as vendas de agosto foi R\$ 600,00 a mais do que o valor arrecadado com as vendas de outubro, então, o número de unidades vendidas em outubro foi:

- (A) 9.
- (B) 7.
- (C) 8.
- (D) 6.
- (E) 5.

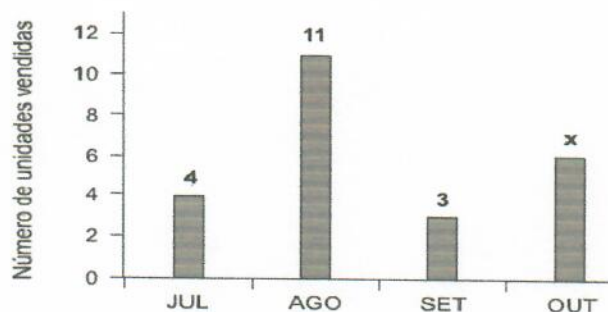

10. (ENEM-2015) Em uma central de atendimento, cem pessoas receberam senhas numeradas de 1 até 100. Uma das senhas é sorteada ao acaso. Qual é a probabilidade de a senha sorteada ser um número de 1 a 20?

- (A) 1/100
- (B) 19/100
- (C) 20/100
- (D) 21/100
- (E) 80/100

2ª QUESTÃO – HISTÓRIA

11. (EsPCEX-2016) As relações entre a metrópole e a colônia foram regidas pelo chamado pacto colonial, sendo este aspecto uma das principais características do estabelecimento de um sistema de exploração mercantil implementado pelas nações européias com relação à América. Com relação ao Brasil, do que constava este pacto?

- (A) As colônias só poderiam produzir artigos manufaturados.
- (B) A produção agrícola seria destinada, exclusivamente, à subsistência da colônia.
- (C) A produção da colônia seria restrita ao que a metrópole não tivesse condições de produzir.
- (D) A colônia poderia comercializar a produção que excedesse às necessidades da metrópole.
- (E) Portugal permitiria a produção de artigos manufaturados pela colônia, desde que a matéria-prima fosse adquirida da metrópole.

12. (EsSA-2014) A política externa de D. João VI, quando imperador do Brasil, determinou que se realizassem ações militares em territórios vizinhos ao Brasil. Esses territórios foram a:

- (A) Guiana Francesa e a França Antártica.
- (B) Guiana Inglesa e a Província Cisplatina.
- (C) Guiana Francesa e a Província Cisplatina.
- (D) Guiana Inglesa e a França Antártica.
- (E) Guiana Francesa e a Guiana Inglesa

13. (EsPCEX-2016) Entre 1939 e 1945, o mundo foi abalado pela Segunda Guerra Mundial. O Brasil, inicialmente, adotou uma posição de neutralidade, porém, em 1941, acordos internacionais começaram a ser feitos, para apoiar os aliados. Sobre a participação brasileira na Guerra é correto afirmar que:

- (A) o governo brasileiro era totalmente favorável a acordos com os aliados desde o início do conflito.
- (B) os alemães afundaram navios brasileiros no final de 1941.
- (C) a FEB participou da Campanha da Itália, como parte do 5º Exército Norte Americano.
- (D) a Alemanha declara guerra ao Brasil em 1941.
- (E) no Dia D, por ocasião do desembarque, o Brasil sofreu grandes perdas.

14. (EsSA-2017) O item da pauta de exportação brasileira do Segundo Reinado que foi considerado um importante fator de modernização da economia foi:

- (A) o tabaco.
- (B) o café.
- (C) a cana de Açúcar.
- (D) a soja.
- (E) o trigo.

15. Em março de 2010, Tancredo Neves completaria 100 anos de idade. Esse político exerceu cargos de deputado, senador e governador de Minas Gerais, até ser eleito Presidente da República por um colégio eleitoral, em 1985. No Brasil, a eleição de Tancredo Neves para Presidente da República marcava o fim de qual regime político?

- (A) Civil.
- (B) Militar
- (C) Religioso.
- (D) Monárquico
- (E) Autoritário

16. (EsPCEx-2015) Pedro I abdicou do trono, em 1831, em favor de seu filho Pedro de Alcântara, iniciando-se no Brasil o Período Regencial. A partir de 1840 e durante todo o período imperial, a vida política do País passou a ser dominada pelos:

- (A) liberais e conservadores.
- (B) conservadores e socialistas.
- (C) liberais e republicanos.
- (D) comunistas e republicanos.
- (E) liberais e anarquistas.

17. (EsPCEx-2014) No início do século XIX, Napoleão Bonaparte ordenou a ocupação de Portugal, motivando com isso a fuga da família real portuguesa para o Brasil. Esse evento desencadeou primeiramente a(o):

- (A) Conjuração Baiana.
- (B) abdicação de D. Pedro I.
- (C) elevação do Brasil à categoria de Reino Unido a Portugal e Algarves.
- (D) introdução das ideias revolucionárias francesas no Brasil.
- (E) estabelecimento do Pacto Colonial.

18. (EsSA-2015) Com a promulgação da Constituição de 1934, a segunda constituição do período republicano brasileiro, inicia-se o período constitucional da Era Vargas. São elementos presentes nesta Constituição de 1934, EXCETO:

- (A) voto secreto.
- (B) voto feminino.
- (C) Justiça Eleitoral.
- (D) jornada de trabalho não superior a 8 horas.
- (E) eleições diretas para a escolha do próximo presidente da República.

19. (EsSA-2014) Entre as causas da Guerra da Tríplice Aliança temos a (o):

- (A) disputa pela livre navegação na Bacia do Prata.
- (B) controle sobre as exportações de prata e estanho vindos da Bolívia.
- (C) interesse da Inglaterra em dominar o mercado de exportação de erva-mate.
- (D) desejo do presidente Solano Lopez em anexar o Uruguai.
- (E) apresamento do Navio Marquês de Olinda, que levava o presidente da província de São Paulo.

20. (EsPCEEx-2015) Em 1985, toma posse na Presidência da República o Sr. José Sarney. Com o objetivo de ganhar apoio popular e se firmar no poder, implantou, no início de seu mandato, o Plano Cruzado, que, entre outras medidas, estabelecia:

- (A) a criação de uma nova moeda, o cruzeiro, para substituir o cruzado.
- (B) eliminou vários impostos sobre importação, facilitando a entrada de um enxurrada de mercadorias estrangeiras no País.
- (C) a criação do “gatilho salarial”, isto é, um reajuste automático dos salários sempre que a inflação acumulada atingisse 20%.
- (D) lançou o programa “Fome Zero”, que combinava políticas estruturais voltadas para as causas da pobreza e específicas de educação alimentar.
- (E) anunciou o fim do período de estatização da economia no País e deu início a um programa de privatizações.

3ª QUESTÃO – GEOGRAFIA

21. (PMSP 2017)- De acordo com a ONU, o problema ambiental já afeta 3,6 bilhões de hectares, somando 25% da massa terrestre, e ameaça a subsistência de mais de um bilhão de pessoas em cerca de 110 países. Na região subsaariana da África, por exemplo, de 20% a 50% das terras já apresentam esse problema, prejudicando mais de 200 milhões de pessoas. A situação também é grave na Ásia e na América Latina, somando mais de 516 milhões de hectares, na Austrália, no Oriente Médio e no oeste dos Estados Unidos. Em todo o mundo, a extensão territorial onde ocorre o problema aumentou mais de 50% durante o século 20. (Planeta, disponível em: <goo.gl/KbO5Bw>. Adaptado)

O texto descreve fatos relacionados:

- (A) à contaminação dos lençóis freáticos.
- (B) à atuação do El Niño.
- (C) à desertificação.
- (D) à elevação do nível dos oceanos.
- (E) ao desmatamento.

22. (ENEM 2009) - No presente, observa-se crescente atenção aos efeitos da atividade humana, em diferentes áreas, sobre o meio ambiente, sendo constante, nos fóruns internacionais e nas instâncias nacionais, a referência à sustentabilidade como princípio orientador de ações e propostas que deles emanam. A sustentabilidade explica-se pela:

- (A) incapacidade de se manter uma atividade econômica ao longo do tempo sem causar danos ao meio ambiente.
- (B) incompatibilidade entre crescimento econômico acelerado e preservação de recursos naturais e de fontes não renováveis de energia.

(C) interação de todas as dimensões do bem-estar humano com o crescimento econômico, sem a preocupação com a conservação dos recursos naturais que estivera presente desde a Antiguidade.

(D) proteção da biodiversidade em face das ameaças de destruição que sofrem as florestas tropicais devido ao avanço de atividades como a mineração, a monocultura, o tráfico de madeira e de espécies selvagens.

(E) necessidade de se satisfazer as demandas atuais colocadas pelo desenvolvimento sem comprometer a capacidade de as gerações futuras atenderem suas próprias necessidades nos campos econômico, social e ambiental.

23. (EsPCEX-2014) Sobre um mapa com escala de 1:500.000, o comandante de uma tropa demarca uma área a ser conquistada em solo inimigo. Essa área demarcada apresenta o formato de um quadrado com 8 cm de lado. A área demarcada, a ser conquistada, mede na realidade:

(A) 40 km².

(B) 160 km².

(C) 400 km².

(D) 1.600 km².

(E) 3.200 km².

24. (ENEM 2015) - Sobre o processo de globalização e suas conseqüências assinale a opção correta:

(A) com o aumento da competitividade tem ocorrido uma diminuição das relações comerciais entre os países de um mesmo bloco econômico, fazendo com que esses busquem novos mercados.

(B) a formação dos blocos regionais consolidou a valorização comercial dos países através do mecanismo de reserva de mercado, permitindo o crescimento da autonomia dos Estados na definição de suas políticas internas.

(C) a globalização aumenta o fluxo de mercadorias, capitais, pessoas e informações, possibilitando acordos que resultam em mercados comuns, uniões aduaneiras ou simplesmente áreas de livre comércio.

(D) processo de regionalização permitiu a formação de inúmeros blocos econômicos que têm como objetivo final o estabelecimento de uma união aduaneira, a exemplo da União Européia.

(E) com a globalização, a maioria das grandes empresas não possuem sequer uma fábrica, não empregam operários, entretanto, são elas que faturam milhões, usando apenas estratégias de produção e marketing, atuando somente em compra e venda de ações.

25. (PMSP 2017) - Segundo dados do IBGE (Instituto Brasileiro de Geografia e Estatística), a quantidade de trabalhadores sem carteira de trabalho assinada, isto é, trabalhando na informalidade, tem crescido desde o início do ano de 2017. Sobre esse contexto, afirma-se que:

(A) a entrada maciça de mão de obra feminina com alto grau de escolaridade no mercado de trabalho representa um dos fatores responsáveis pela escassez de postos de trabalho formais para os homens.

(B) o trabalho informal não é um fenômeno pontual, pois ocorre em todos os setores econômicos e regiões do país se disseminando entre os dois sexos com diferentes níveis de instrução.

- (C) a informalidade abrange principalmente os trabalhadores mais velhos, pois tem sido freqüente a opção do mercado de trabalho pelos jovens, de modo geral mais qualificados.
- (D) o trabalho informal é um fato novo na história econômica recente do país que viveu durante décadas uma situação confortável de pleno emprego.
- (E) a economia cada vez mais voltada para as exportações tem se mostrado incapaz de gerar empregos para os novos ingressantes no mercado de trabalho.

26. (EsSA-2015) O setor que possui o maior consumo final de eletricidade no Brasil é:

- (A) Agropecuário.
- (B) Residencial.
- (C) Comercial.
- (D) Industrial.
- (E) Público.

27. (EsPCEX-2016) Observe a tabela abaixo, que mostra a evolução das taxas de fecundidade no Brasil:

ANO	TAXA DE FECUNDIDADE
1940	6,16
1950	6,21
1960	6,28
1970	5,76
1980	4,35
1990	2,85
2000	2,38
2010	1,90

Fonte: IBGE - Censo demográfico 2010

Dentre os reflexos dessa realidade, na demografia brasileira, pode-se destacar a redução:

I - da população brasileira, em termos absolutos, a partir de 2010.

II - da proporção de jovens no conjunto da população brasileira.

III - da taxa de natalidade e o aumento da mortalidade infantil.

IV - do crescimento vegetativo.

V - das taxas de reposição populacional, que, atualmente, já se apresentam abaixo do nível de reposição.

Assinale a alternativa que apresenta todas as afirmativas corretas:

- (A) I, II e V
- (B) I, III e IV
- (C) II, III e IV
- (D) I, III e V
- (E) II, IV e V

28. (EsPCEEx-2016) No que diz respeito ao Brasil e seu relacionamento com as instituições internacionais, é correto afirmar que:

(A) na década de 1970, foi elaborado o projeto “Brasil Potência”, que visava à supremacia estratégica do Brasil na América do Sul, por meio da criação de blocos econômicos, como o Mercosul.

(B) em 2008, constituiu-se, internacionalmente, o Grupo dos 20 Financeiro (G-20 Financeiro), por iniciativa brasileira, a fim de articular posições conjuntas dos países em desenvolvimento nos assuntos de redução de subsídios e de abertura dos mercados agrícolas dos países desenvolvidos.

(C) a partir de um entendimento entre Brasil e Argentina, o Mercosul adotou uma “cláusula democrática”, porém esses países não aceitaram o regime de inspeções adotadas pela Agência Internacional de Energia Atômica (AIEA).

(D) o Brasil vem procurando reforçar sua presença nas instituições internacionais, participando do G-20 Comercial e do G-20 Financeiro, mesma postura que a China, a Índia e a Argentina vêm adotando.

(E) o Tratado da Unasul, assinado em 2008, estabeleceu um banco de desenvolvimento (o Banco do Sul) e criou um conselho de defesa, o Conselho de Defesa Sul-Americano, o qual passou a funcionar nos mesmos moldes da Organização do Tratado do Atlântico Norte (OTAN), isto é, como uma aliança militar.

29. (EsSA-2015) Processo de integração física das manchas urbanas de duas ou mais cidades que cresceram horizontalmente até os seus limites municipais, podendo ser também uma integração funcional com intensos fluxos pendulares diários de trabalhadores. Este processo é denominado:

(A) segregação sócio-espacial.

(B) hierarquia urbana.

(C) gentrificação.

(D) conurbação.

(E) aglomerado subnormal.

30. (EsSA-2016) Analisando a dinâmica relativa aos climas que atuam no Brasil, percebe-se que em toda a região Sul ocorre o clima:

(A) tropical semiárido.

(B) subtropical úmido.

(C) litorâneo úmido.

(D) equatorial úmido.

(E) tropical.

4ª QUESTÃO – PORTUGUÊS

31. (EsSA-2014) A alternativa que apresenta uma oração na voz passiva é:

- (A) Come-se bem neste restaurante.
- (B) Precisa-se de operários.
- (C) A maior parte das reservas florestais foi destruída.
- (D) O menino feriu-se.
- (E) Poucos viram o acidente

32. (PMSP-2017) “Mal o avião levanta puxo a mesinha e abro o computador.”, o termo destacado estabelece relação de:

- (A) tempo.
- (B) intensidade.
- (C) dúvida.
- (D) causa.
- (E) negação.

33. (PMSP-2017) As formas destacadas em – “De fato, se eu escrevesse melhor do que Machado de Assis, poderia recriar personagens como Dom Casmurro...” – expressam, respectivamente:

- (A) possibilidade e ação condicionada.
- (B) certeza e ação duvidosa.
- (C) impossibilidade e ação concreta.
- (D) convicção e ação testada.
- (E) probabilidade e ação comprovada.

34. (EsSA-2016) Assinale a alternativa em que os vocábulos estejam acentuados pela mesma razão.

- (A) parabéns, álbuns
- (B) exército, jóquei
- (C) hífen, também
- (D) chapéu, herói
- (E) lápis, país

35. (CBM/AL-2017) Dos segmentos destacados, nas opções seguintes, aquele no qual se identifica uma referência a tempo futuro é:

- (A) ... a comunicação virtual nas relações interpessoais **tem limitado** o contato social ao mundo cibernético,...
- (B) ... o crescimento do mercado das comunicações virtuais **tem sido** cada vez mais abundante...
- (C) ... e não há uma previsão certa de como essa nova realidade **irá evoluir**.
- (D) ... mas o modo de relacionamento entre as pessoas **está sendo** seriamente afetado.
- (E) ... o contato físico **vem sendo anulado** paulatinamente.

36. (CBM/AL-2017) No trecho: "...pois mesmo aproximando **geograficamente**, o contato físico vem sendo anulado **paulatinamente**...", as palavras em destaque classificam-se, respectivamente, do ponto de vista gramatical como:

- (A) adjetivo e advérbio.
- (B) substantivo e advérbio.
- (C) advérbio e adjetivo
- (D) ambos advérbios.
- (E) adjetivo e substantivo.

37. (CBM/AL-2017) Dos termos em destaque nas opções abaixo, o único que **NÃO** tem a mesma classificação sintática daquele marcado em: *A agricultura tem **só 13 mil***, é:

- (A) Um guepardo gasta **40% de todas as calorias**
- (B) ... de que lança mão para conseguir **suas presas**.
- (C) E mesmo nos dias de caça abundante nos faltava **o que ainda falta** aos leões...
- (D) ... o que ainda falta **aos leões**:
- (E) ... o corpo humano aguenta, pelo menos, **três semanas sem comida**.

38. (EsSA-2014) Marque a opção cuja palavra apresente um prefixo com o mesmo significado do prefixo destacado na palavra "**in**verdades":

- (A) afônico
- (B) iminente
- (C) encéfalo
- (D) anteposto
- (E) introvertido

39. (PMSP-2017) A expressão "**no entanto**", em "Para Bertolucci, **no entanto**, o conceito é incorreto." (último parágrafo), pode ser substituída, sem alteração de sentido, por:

- (A) em vista disso.
- (B) portanto.
- (C) porque.
- (D) com isso.
- (E) todavia.

40. (EsSA-2014) Assinale a alternativa correta quanto à regência verbal:

- (A) O bom cidadão obedece as leis e os regulamentos.
- (B) O caçador visou ao alvo, disparou o tiro, mas não acertou.
- (C) Assistimos o desfile cívico ao lado do palanque das autoridades.
- (D) Lembrei a resposta correta no último minuto de prova.
- (E) O estabelecimento de ensino já informou aos alunos das notas das provas finais.

FIM DA PARTE OBJETIVA

5ª QUESTÃO – REDAÇÃO

Leia os textos abaixo:

TEXTO I

“O Exército foi de longe, a experiência mais fantástica que eu tive na minha vida, quer seja no lado profissional quer seja no lado pessoal. Aqui aprendi que a palavra tem um valor que não é apenas simbólico, aprendi que o exemplo ensina muito mais do que a instrução, aprendi que a farda não é uma mera vestimenta e sim, um estilo de vida, que está cada vez mais escasso, por falta dos valores que “graças a Deus” são cultivados aqui dentro”.

*Sd Daniel Santos - Soldado do Exército Brasileiro
(<http://www.eb.mil.br/valores-militares>)*

TEXTO II**BUSCANDO REFERÊNCIAS**

“Que tempos os nossos! e que costumes” [Cícero] – São tempos difíceis os nossos por causa da inversão de valores que temos visto em nosso país. Carecemos de bons exemplos!

Precisamos de exemplos, de valores; de altos valores humanos.

As bases de uma civilização são seus reais agentes e o seu maior ativo a personalidade humana.

Trabalho sério, competência e honestidade não brotam do chão, nascem do reflexo de grandes homens e mulheres.

Carecemos do exemplo dessas pessoas. E ele precisa ser palpável. Precisa ser encontrado em algum lugar.

Perceberam que no Brasil houve a troca dos heróis nacionais por retratos de bichos nas cédulas? este foi um ato de guerra cultural – a substituição do patriotismo pelo ecologismo.

Carecemos dos melhores exemplos de pessoas. E ele precisa ser encontrado em algum lugar! mesmo que seja nas cédulas de dinheiro ou dentro da embalagem de uma barra de chocolate.

Busque os melhores exemplos e siga na missão!

(Magno Marcouse Reges – 1º Ten Capelão)

TEXTO II**Valores Militares**

As Instituições Militares possuem referenciais fixos, fundamentos imutáveis e universais. São os valores militares, que influenciam, de forma consciente ou inconsciente, o comportamento e, em particular, a conduta pessoal de cada integrante da Instituição. A eficiência, a eficácia e mesmo a sobrevivência das Forças Armadas decorrem de um fervoroso culto a tais valores.

VALORES MILITARES
Patriotismo
Civismo
Fé na missão do Exército
Amor à profissão
Espírito de Corpo
Aprimoramento técnico-profissional
Coragem

*(Manual de Fundamentos EB20-MF-10.101 O
Exército Brasileiro, 1ª Edição, 2014)*

Com base nos textos de apoio e em seus conhecimentos gerais, construa um texto dissertativo-argumentativo, de 15 (quinze) a 20 (vinte) linhas, posicionando-se em relação ao tema proposto abaixo:

“A importância dos Valores”

OBSERVAÇÕES:

1. Seu texto deve ter, obrigatoriamente, de 15 (quinze) a 20 (vinte) linhas.
2. Aborde o tema sem se restringir a casos particulares ou específicos ou a uma determinada pessoa.
3. Formule uma opinião sobre o assunto e apresente argumentos que defendam seu ponto de vista, sem transcrever literalmente trechos dos textos de apoio.
4. A redação que apresentar cópia dos textos de apoio, terá o número de linhas copiadas desconsiderado para efeito de correção.
5. Não se esqueça de atribuir um título ao texto.
6. A redação será considerada inválida (grau zero) nos seguintes casos:
 - texto com qualquer marca que possa identificar o candidato;
 - modalidade diferente da dissertativa;
 - insuficiência vocabular, excesso de oralidade e/ou graves erros gramaticais;
 - constituída de frases soltas, sem o emprego adequado de elementos coesivos;
 - fuga do tema proposto;
 - texto ilegível;
 - em forma de poema ou outra que não em prosa;
 - linguagem incompreensível ou vulgar; e
 - texto em branco ou com menos de 10 (dez) ou mais de 25 (vinte e cinco) linhas.
7. Se sua redação tiver entre 10 (dez) e 14 (quatorze) linhas, inclusive, ou entre 21 (vinte e uma) e 25 (vinte e cinco) linhas, também inclusive, sua nota será diminuída, mas não implicará grau zero.

5ª QUESTÃO – REDAÇÃO

(TÍTULO)

5

10

15

20

25

FIM DA REDAÇÃO